

Città di Monopoli

**Area Organizzativa III Lavori Pubblici e Manutenzioni
- Servizio Espropriazioni -**

Ordinanza nr. _____ del _____

Oggetto: **realizzazione di un sistema di percorsi ciclabili nel territorio di Monopoli.** Ordinanza di occupazione temporanea di aree non soggette ad esproprio - art.49 D.P.R. 327/2001.

Ditta catastale **BISCARDI VITO¹** - immobile contraddistinto in catasto al **fg. 36, partt. 422 mq. 855 circa.**

IL DIRIGENTE

VISTO il Testo Unico delle leggi sull'ordinamento degli Enti locali, approvato con D. Lgs. del 18 agosto 2000, n. 267;

VISTO lo Statuto Comunale;

VISTO il vigente Regolamento di Contabilità;

VISTO il D.P.R. 08.06.2001, nr.327 "Testo Unico delle disposizioni legislative e regolamentari in materia di espropriazione per pubblica utilità" e s.m.i.;

VISTA la L.R. 22.02.2005, nr.3: "Disposizioni regionali in materia di espropriazioni per pubblica utilità e prima variazione al bilancio di previsione per l'esercizio finanziario 2005";

VISTA la Deliberazione di Giunta Comunale nr.44 del 02.04.2008, di istituzione dell'Ufficio Espropriazioni in capo all'Area organizzativa tecnica III Lavori Pubblici e Manutenzione, nel rispetto del comma 2 dell'art.6 del D.P.R. 8 giugno 2001, nr.327;

VISTA la deliberazione della Giunta Comunale n.116 del 25.07.2011 esecutiva, con la quale sono stati individuati i Responsabili dei Servizi ed è stato conferito agli stessi il potere di assumere atti di gestione;

VISTA la comunicazione di avvio del procedimento finalizzato alla espropriazione per pubblica utilità delle aree interessate dalla realizzazione di un sistema di percorsi ciclabili nel territorio di Monopoli, prot. nr.19154 del 29.04.2010, ai sensi dell'art.11, comma 2, del D.P.R. 327/2001 e dell'art.8 della L. 241/90;

VISTA la determinazione dirigenziale nr.1268/2010 del 23.06.2010 avente ad oggetto: *"lavori di realizzazione di un sistema di percorsi ciclabili nel territorio di Monopoli. Pronuncia sulle osservazioni di merito dei proprietari presentate ai sensi del T.U. 327/2010"*;

¹ Nato a Monopoli il 10/10/1922 e ivi residente in via G. Vacca, 4 (C.F. BSCVTI22R10F376N).



VISTA la deliberazione di Consiglio Comunale nr.61 del 21.09.2010 avente ad oggetto: *“adeguamento piste ed infrastrutture mondiali di ciclocross – sistema di percorsi ciclabili nel territorio di Monopoli. Approvazione del progetto definitivo/esecutivo ai sensi dell’art.19 del D.P.R. 327/2001 e dell’art.12 della L.R. 3/2005. Apposizione del vincolo preordinato alla espropriazione nonché dichiarazione di pubblica utilità delle opere ivi previste, ai sensi dell’art.10 e dell’art.12 del D.P.R. 327/01”*;

Considerato che il predetto atto costituisce, agli effetti dell’art.19 del D.P.R. 8 Giugno 2001, nr.327 e dell’art.12 della L.R. 3/2005, l’atto da cui deriva il vincolo preordinato alle espropriazioni delle aree in esso indicate;

VISTO l’avviso prot. nr. 41660 del 30.09.2010, esecutivo alle prescrizioni di cui all’art.17, comma 2 e all’art.20, comma 1 del D.P.R. 327/2001, trasmesso ai sigg.ri proprietari, secondo i registri catastali, delle espropriande aree;

VISTA, altresì, la determinazione dirigenziale nr.2135/2010 del 14.12.2010 avente ad oggetto: *“lavori di realizzazione di un sistema di percorsi ciclabili nel territorio di Monopoli. Pronuncia sulle osservazioni di merito dei proprietari presentate ai sensi dell’art.16, comma 10, del T.U. 327/2001. Esame osservazioni Soc. Agricola Santo Stefano S.r.l. e sig. Pietro Indolff”*;

CONSIDERATO che con le determinazioni dirigenziali nr. 365/2011 e nr. 366/2011 del dirigente Ufficio Espropriazioni, in ottemperanza alle prescrizioni dell’art.20, comma 1, D.P.R. 8 giugno 2001, nr.327, sono stati notificati ai diretti proprietari gli elenchi dei beni interessati all’esproprio e le somme offerte per l’ablazione ed è stato definito l’ammontare dell’indennità provvisoria nella misura di € 38.190,72;

CONSTATATO che con nota prot. nr.10019 del 21.02.2012 l’impresa esecutrice dei lavori di cui trattasi, Terlizzi S.r.l. - sedente in Bari alla Via G. Petraglione, 22/a, ha comunicato che stante la impossibilità di realizzare il previsto sottopasso ferroviario con il metodo della spinta oleodinamica e l’impiego dei ponti Essen nell’ambito delle aree di esproprio ed occupazione previste nel progetto esecutivo delle opere in oggetto, sono state individuate:

- a. *“La posizione della fossa di varo da realizzarsi lato mare, necessaria per la costruzione del muro reggispinta, platea di varo e monolito di attraversamento ferroviario, che tiene conto anche della maggiore sezione utile a consentire in sicurezza le opere di impermeabilizzazione esterna del manufatto. Tale ultima lavorazione è stata richiesta, nelle vie brevi, da R.F.I. S.p.a. in occasione dei vari sopralluoghi eseguiti con i suoi tecnici;*
- b. *La posizione della fossa di lavorazione lato monte, necessaria all’esecuzione dei lavori di completamento dello scavo di uscita del monolito e alla realizzazione del prolungamento dello stesso mediante realizzazione, in opera, di un tombino scatolare sottopassante il fosso di guardia esistente nella proprietà R.F.I. S.p.a.;*
- c. *Le maggiori aree necessarie all’esecuzione delle opere di contenimento delle zone di trincea che si verranno a creare in corrispondenza delle rampe di raccordo lato mare e monte del monolito in questione, in esito alle soluzioni tecniche (...omissis);*
- d. *Le aree di deposito temporaneo, sia lato mare, sia lato monte, necessarie per:*
 - *L’approvvigionamento e lavorazioni di materiali dell’impresa appaltatrice;*
 - *L’installazione di baraccamenti;*
 - *Il deposito dei ponti e attrezzature Essen;*
 - *Il deposito e l’installazione delle attrezzature per la spinta oleodinamica;*
 - *Il deposito temporaneo del pietrisco asportato dai binari per consentire il montaggio dei ponti Essen;*
 - *Il deposito del nuovo pietrisco per la ricarica e livellamento dei binari pari e dispari”*;

RITENUTO, pertanto, di dover procedere alla occupazione temporanea delle aree di cui innanzi, illustrate nella piantina allegata e non soggette ad esproprio, per la corretta esecuzione dell’opera pubblica in parola, indennizzando la ditta catastale proprietaria nei modi previsti dall’art.50 del D.P.R. 327/2001;

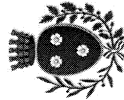

Città di Monopoli | via Garibaldi, 6 70043 Monopoli (BA) | P. IVA 00374620722

Visti gli artt. 49 e 50 del D.P.R. 8 giugno 2001, nr.327;

ORDINA

Art.1

L'occupazione temporanea delle seguenti aree non soggette ad esproprio resasi necessaria per la corretta esecuzione dell'opera pubblica in premessa descritta:

FG.	PART.	SUPERF. MQ	DITTA CATASTALE
36	422	855 circa	Biscardi Vito

Art.2

L'indennità di occupazione spettante alla ditta proprietaria sarà determinata ai sensi dell'art.50 del D.P.R. 327/2001;

Art.3

La presente ordinanza va notificata alla ditta catastale proprietaria sig. BISCARDI VITO, innanzi generalizzato.

COMUNICA

CHE in data **20.03.2012** alle ore **10:30**, i tecnici all'uopo incaricati da questa Autorità espropriante provvederanno ad immettersi nel possesso dei beni sopra indicati di proprietà della ditta **BISCARDI VITO** per dare esecuzione alla presente ordinanza;

INVITA la ditta **BISCARDI VITO**, nella qualità di soggetto proprietario delle aree occupate, ad intervenire personalmente o a farsi rappresentare da persona di propria fiducia munita di formale mandato, avvertendo che - in caso di assenza sua o di suo incaricato - si procederà ugualmente alla redazione del processo verbale di consistenza del bene in presenza di due testimoni.

FA PRESENTE che potranno intervenire alle predette operazioni anche i titolari di diritti reali e/o personali di godimento sul bene.

DIFFIDA la ditta **BISCARDI VITO** dal porre in essere qualsiasi atto che possa essere di ostacolo alla realizzazione delle operazioni di immissione in possesso, con l'avvertimento che l'autorità espropriante si riserva sin d'ora il potere di fare ricorso all'ausilio delle Forze dell'ordine per vincere ogni forma di resistenza attiva e passiva del titolare del bene o di chi per lui.



IL DIRIGENTE
DELL'AREA ORGANIZZATIVA III LL.PP.
RESPONSABILE SERVIZIO ESPROPRI
(ING. POMPEO COLACICCO)

do.ga



RELAZIONE DI NOTIFICAZIONE

Ad istanza come in atti, io sottoscritto Ufficiale Giudiziario del Tribunale di Bari - Sezione distaccata di Monopoli, ho notificato copia integrale e conforme di quanto innanzi al/la sig./ra:

GOGNOME **BISCARDI**
NOME **VITO**
RESIDENTE IN **MONOPOLI**
ALLA VIA **G. VACCA NR.4**

mediante consegna fattane a mani:

Comune di MONOPOLI - Albo Pretorio On Line

3040. 7
3039. 474

3034. 325

3029. 690

3027. 366

3024. 133

5.00

3015. 110

3010. 569

3006. 027

330

329

328

Rele russchina

327

326

325

24.00

30.00

12.00

324

2990. 000

2970. 000

323

322

2953. 5

321

ZONA DI
OCCUPAZIONE
TEMPORANEA

ZONA DI
OCCUPAZIONE
TEMPORANEA

Comune di MONOPOLI - Albo Pretorio On Line

FOSSO DI VARGO

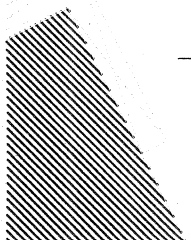
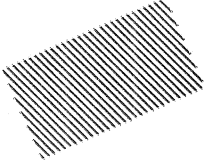
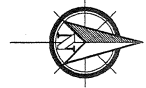

SOVERETO

VIA

TRAV.

3109.537
3105.393
3101.249

ZONA DI
OCCUPAZIONE
TEMPORANEA

Comune
3073.04

FOSSO DI LAVORO

3067.003
3060.957
3050.758
3047.366

3043.761
3042.076
3040.789
3039.474

344

343

342

341

339.472

340

24.00

30.00

339

338

337

336

335

334

333

332

331

Strada di servizio
Fosso di guardia

Confine F.S.

Albo Pretorio On Line

ZONA DI
OCCUPAZIONE
TEMPORANEA

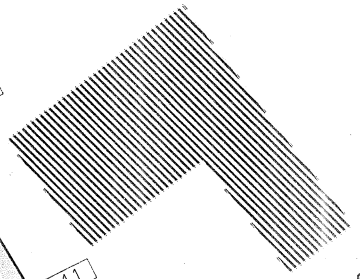

Comune di MONOPOLI - Albo Pretorio On Line

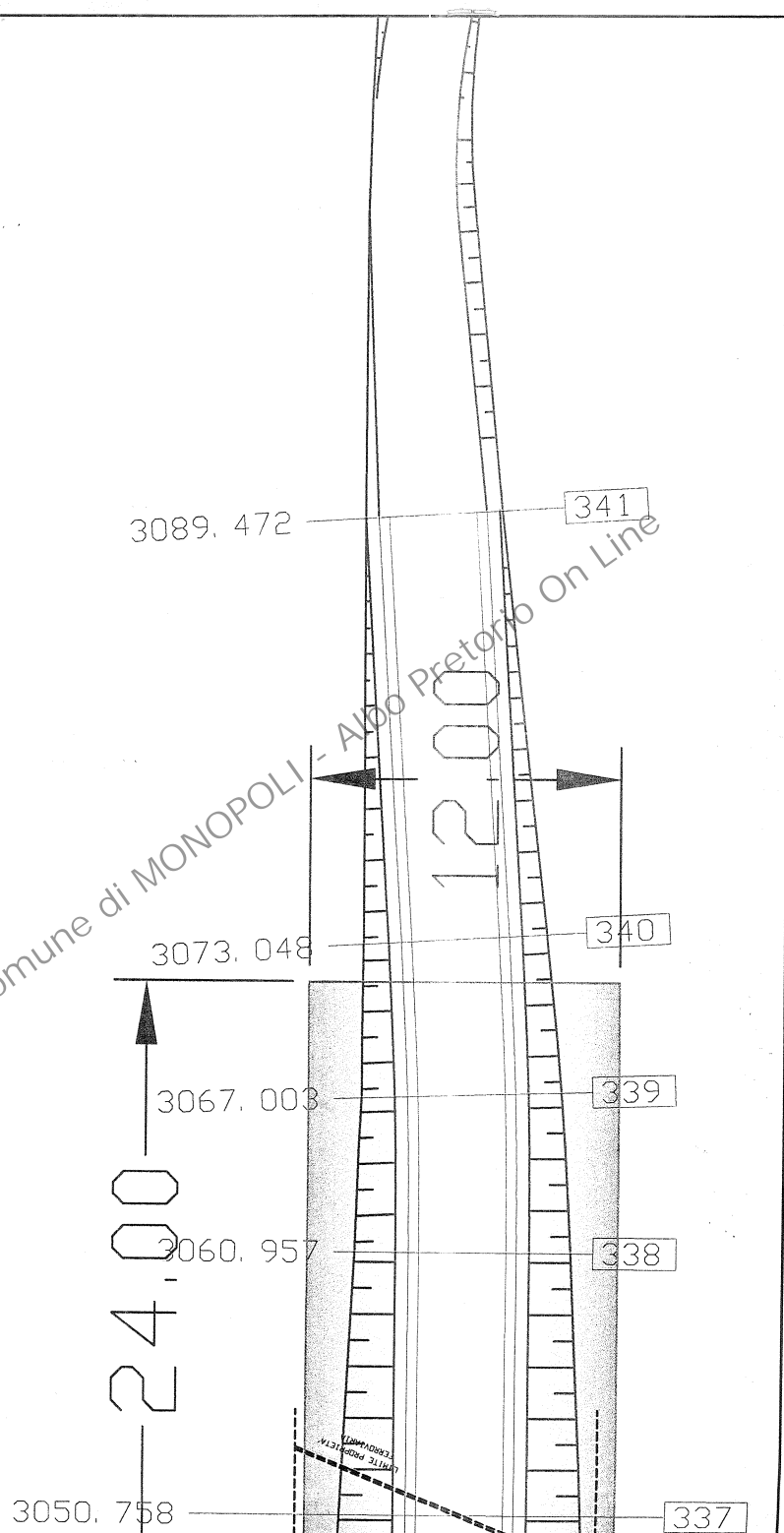

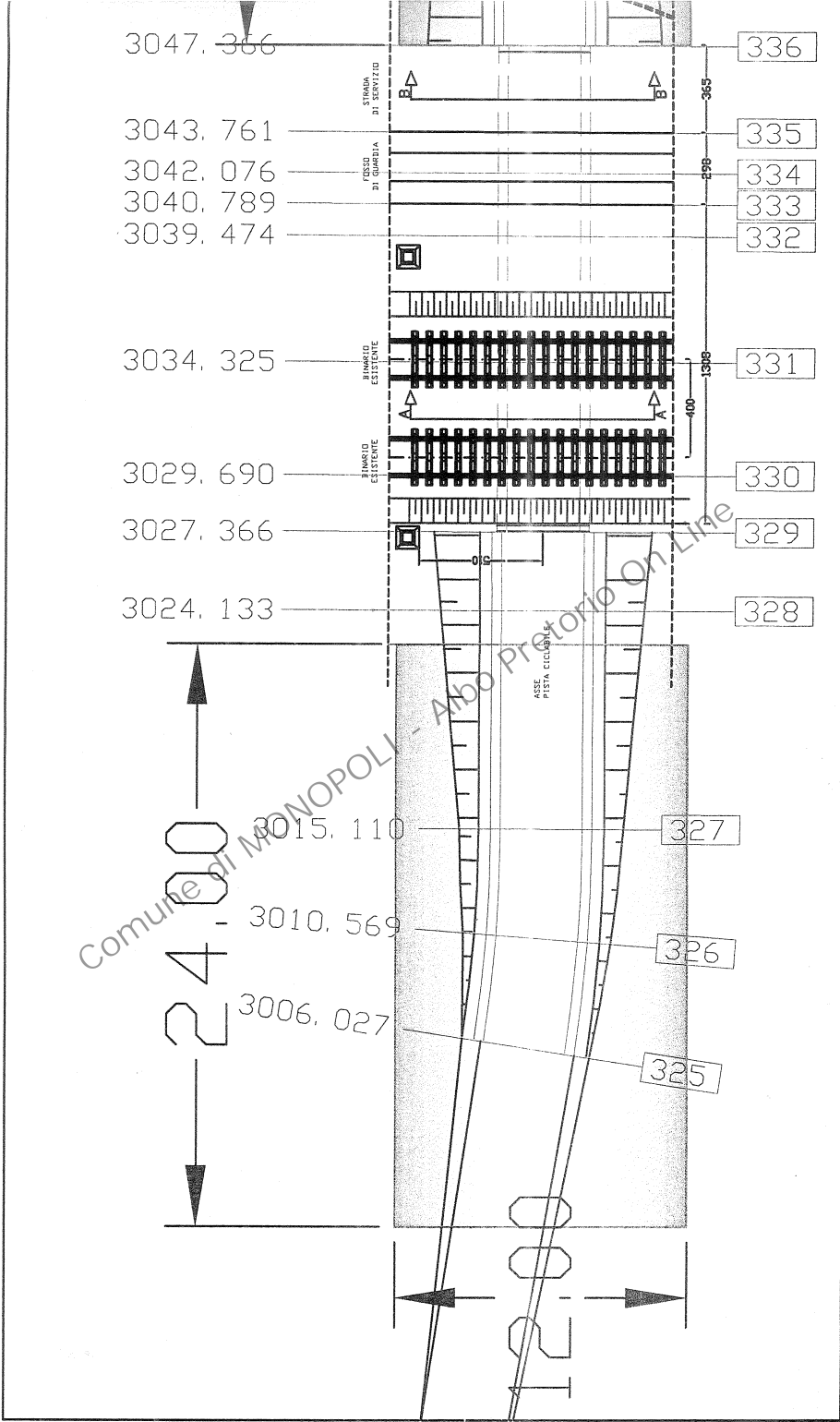

3047.366

336

STRADA
DI SERVIZIO

3043.761

335

FESSO
DI SORDIA

3042.076

334

3040.789

333

3039.474

332



3034.325

331

BINARIO
CANTIERE

3029.690

330

BINARIO
CANTIERE

3027.366

329

3024.133

328

2400

3015.110
3010.569
3006.027

327

326

325

ASSE
PISTA CICLABILI

365

498

1398

400

Comune di MONOPOLI - Albo Pretorio On Line